

G10L 左侧冷却风扇电机 (LDK/LLU)

针脚	导线	电路	功能
1	6 RD/WH (红色/白色)	532	冷却风扇电机控制 (2)
2	6 D-GN (深绿色)	7625	冷却风扇电机电源电压 (4)
3	6 BK/D-GN (黑色/深绿色)	504	低电平参考电压

G10R 右侧冷却风扇电机 (LDK/LLU)

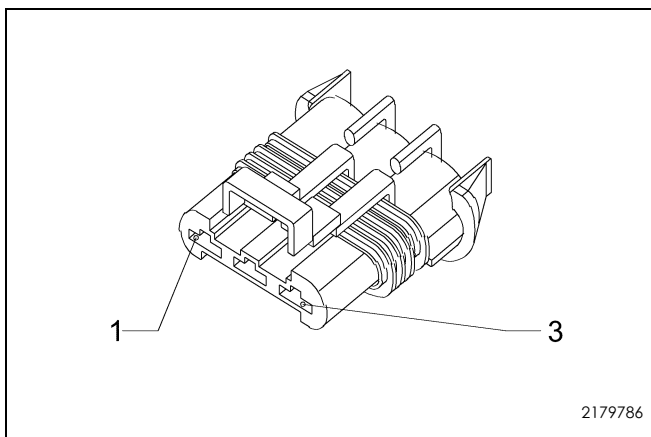

连接器零件信息

线束：发动机冷却系统
 原装设备制造商：13147123
 维修件：由线束提供 - 参见“配件目录”
 说明：3路 F Ducon 6.3 系列，密封型 (BK (黑色))

端子零件信息

针脚：—
 端接引线：由线束提供 - 参见“配件目录”
 松开工具：—
 诊断测试探针：KM-609-11

G10R 右侧冷却风扇电机 (LDK/LLU)

针脚	导线	电路	功能
1	6 RD/YE (红色/黄色)	409	冷却风扇电机控制 (1)
2	6 D-BU/VT (深蓝色/紫红色)	2364	冷却风扇转速信号
3	6 BK (黑色)	1250	搭铁

A7 燃油泵和传送器总成

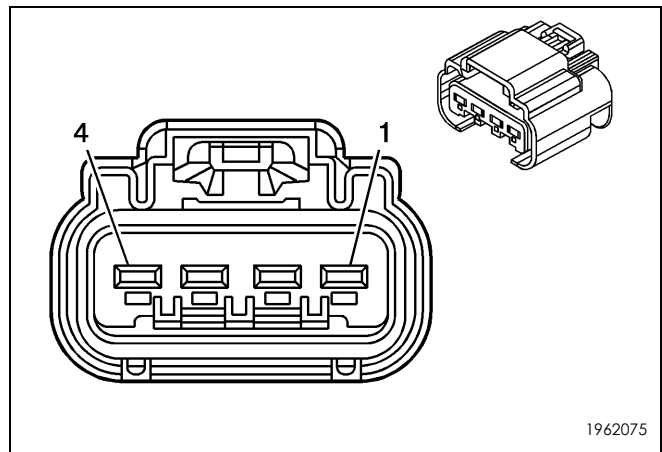

连接器零件信息

线束：燃油箱
 原装设备制造商：13203439
 维修件：由总成提供 - 参见“配件目录”
 说明：4路插座 (WH/D-BU (白色/深蓝色))

A7 燃油泵和传送器总成

针脚	导线	电路	功能
1	2.5 GY (灰色)	120	燃油泵控制
2	1.5 BK/D-G N (黑色/ 深绿色)	1580	低电平参考电压
3	0.5 BK/D-G N (黑色/ 深绿色)	6281	燃油油位传感器低电平参考电压
4	0.5 D-BU/V T (深蓝色/ 紫红色)	1589	主燃油油位传感器信号

G13 (X2) 发电机 X2 (LDK)

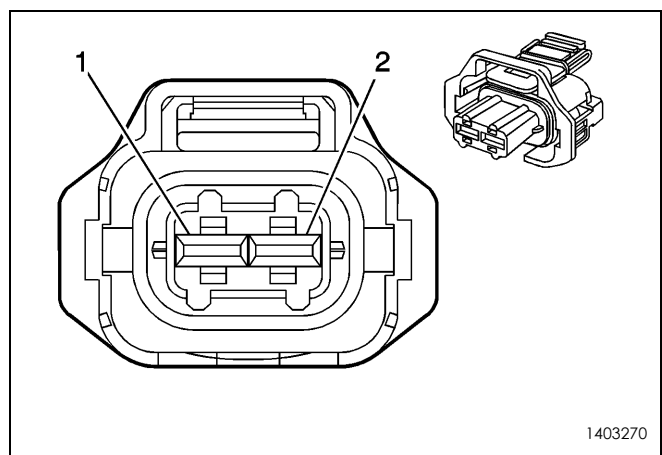

连接器零件信息

线束：蓄电池
 原装设备制造商：—
 维修件：—
 说明：2路（BK（黑色））

G13 (X2) 发电机 X2 (LDK)

引脚	导线	电路	功能
1	0.5 D-BU/W H（深蓝色 /白色）	225	发电机接通信号
2	0.5 GY（灰 色）	23	发电机磁场占空比信号

G13 发电机 X2 (LLU)

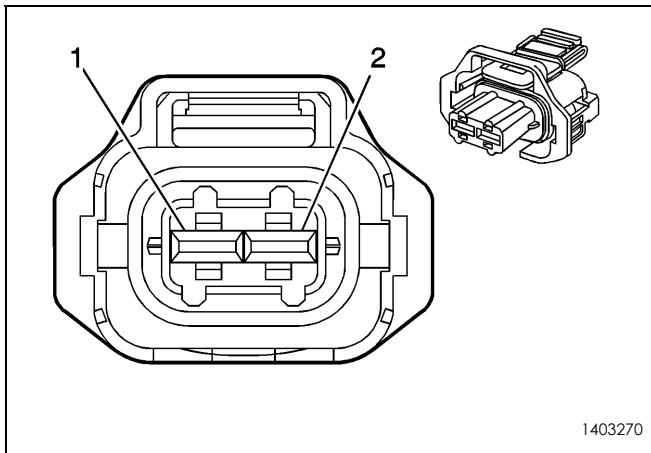

连接器零件信息

线束：发动机
 原装设备制造商：13115616
 维修件：参见“配件目录”
 说明：2路 F（BK（黑色））

端子零件信息

端子/托架：待定
 芯子/绝缘夹：待定
 松开工具/测试探针：待定

G13 发电机 X2 (LLU)

引脚	导线	电路	功能
1	0.5 D-BU/W H（深蓝色 /白色）	225	发电机接通信号
2	0.75 GY （灰色）	23	发电机磁场占空比信号

G13 (X2) 发电机 X2 (LE5 或 LTD)

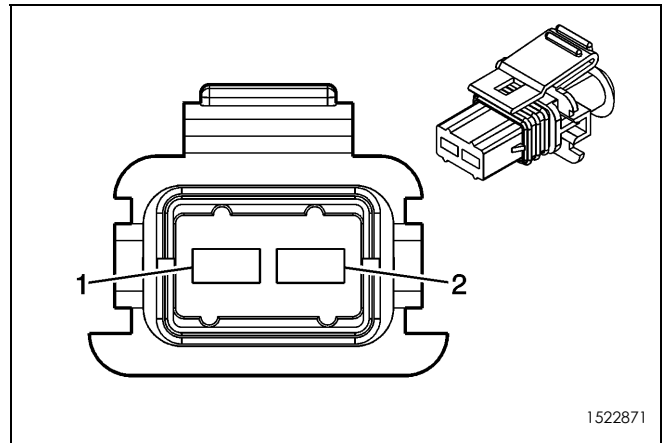

连接器零件信息

线束：发动机
 原装设备制造商：12186308
 维修件：89046837
 说明：2路 F Junior Power Timer 系列，密封型（BK（黑色））

G13 (X2) 发电机 X2 (LE5 或 LTD)

引脚	导线	电路	功能
1	0.5 BN（棕 色）	25	充电指示灯控制
2	0.5 GY（灰 色）	23	发电机磁场占空比信号

G16 前照灯洗涤液泵 (CE4)

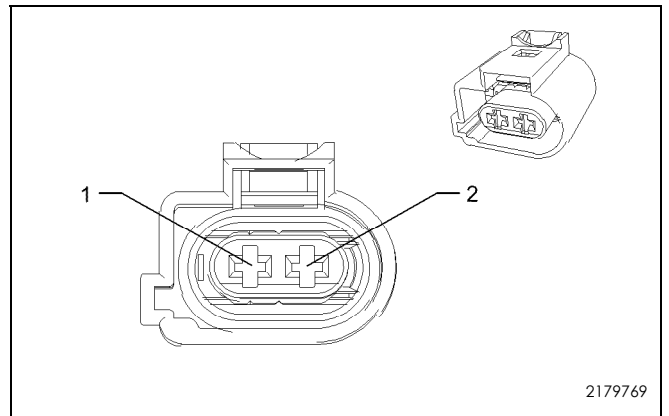

连接器零件信息

线束：前端照明灯
 原装设备制造商：13269696
 维修件：待定
 说明：2路 2.8 MCP 系列，密封型（NA（本色））

端子零件信息

针脚：—
 端接引线：由连接器总成提供
 松开工具：MKM-923-9A
 诊断测试探针：J-35616-35（VT（紫红色））

G16 前照灯洗涤液泵 (CE4)

引脚	导线	电路	功能
1	2.5 BK (黑色)	1350	搭铁
2	2.5 VT/RD (紫红色/红色)	1197	前照灯洗涤液泵控制

G24 前风窗玻璃洗涤液泵

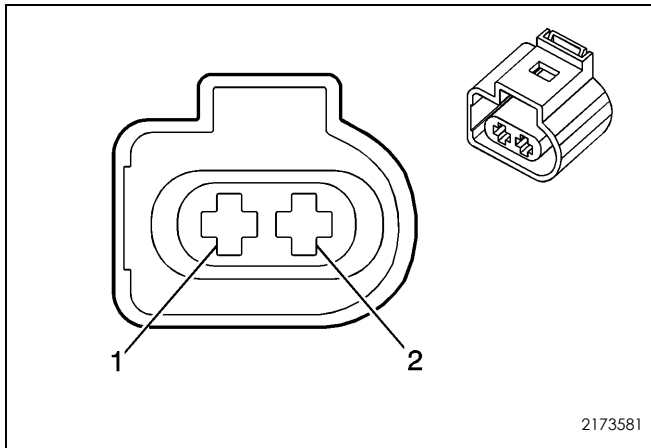

连接器零件信息

线束：前端照明灯
 原装设备制造商：13269697
 维修件：待定
 说明：2 路

G24 前风窗玻璃洗涤液泵

引脚	导线	电路	功能
1	1 D-BU/WH (深蓝色/红色)	228	前风窗玻璃洗涤液泵控制
2	1.5 BK (黑色)	1350	搭铁

G25D 驾驶员座椅腰部支撑调节器泵 (APG)

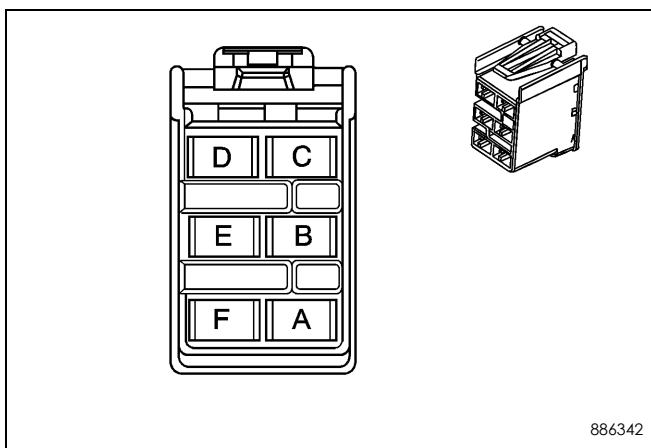

连接器零件信息

线束：驾驶员座椅
 原装设备制造商：13153088
 维修件：由线束提供 - 参见“配件目录”
 说明：3 路 F0.64 MQS 系列，密封型 (BK (黑色))

G25D 驾驶员座椅腰部支撑调节器泵 (APG)

引脚	导线	电路	功能
1	0.5 YE/WH (黄色/白色)	7025	腰部支撑向上调节电机
3	0.5 BK (黑色)	150	搭铁

G25P 乘客座椅腰部支撑调节器泵 (APH)

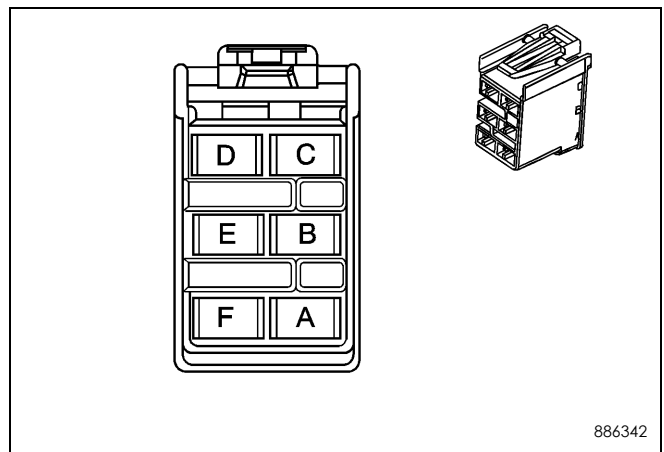

连接器零件信息

线束：乘客座椅
 原装设备制造商：13153088
 维修件：由线束提供 - 参见“配件目录”
 说明：3 路 F0.64 MQS 系列，密封型 (BK (黑色))

G25P 乘客座椅腰部支撑调节器泵 (APH)

引脚	导线	电路	功能
1	0.5 YE/WH (黄色/白色)	7025	腰部支撑向上调节电机
3	0.5 BK (黑色)	150	搭铁

K17 电子制动控制模块 (EBCM)

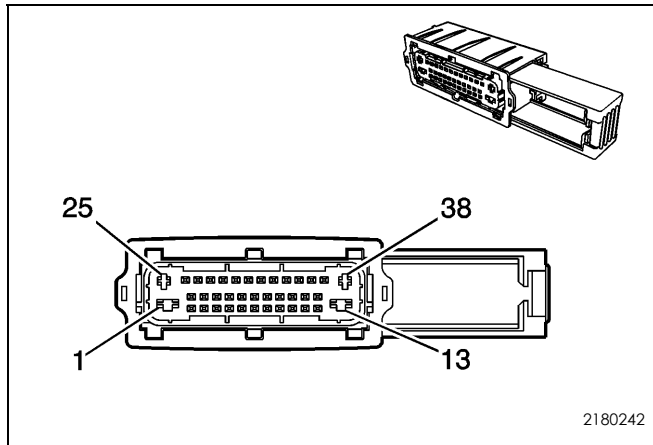

连接器零件信息

线束: 车身
 原装设备制造商: 19169276
 维修件: 待定
 说明: 38 路 F Mixed 系列 (BK (黑色))

端子零件信息

引脚: 端子拆卸工具 T1、端子拆卸工具 T1、端子拆卸工具 T1、端子拆卸工具 T1、端子拆卸工具 T1、端子拆卸工具 T1、端子拆卸工具 T1、端子拆卸工具 T1
 端接引线: —
 松开工具: J-38125-215A
 诊断测试探针: J-35616-64B (L-BU (浅蓝色))

引脚: 端子拆卸工具 T2、端子拆卸工具 T1、端子拆卸工具 T2、端子拆卸工具 T1
 端接引线: —
 松开工具: —
 诊断测试探针: —

引脚: 端子拆卸工具 T3、端子拆卸工具 T1、端子拆卸工具 T3、端子拆卸工具 T3
 端接引线: —
 松开工具: J-38125-36
 诊断测试探针: J-35616-35 (VT (紫红色))

K17 电子制动控制模块 (EBCM)

引脚	导线	电路	功能
1	4 RD/D-BU (红色/深蓝色)	1640	蓄电池正极电压
2	—	—	未使用

K17 电子制动控制模块 (EBCM) (续)

引脚	导线	电路	功能
3	0.5 RD/D-BU (红色/深蓝色)	872	右前车轮速度传感器信号
4	0.5 BK/YE (黑色/黄色)	833	低电平参考电压
5	0.5 D-BU (深蓝色)	2500	高速 GMLAN 串行数据 (+)
6	0.5 WH (白色)	2501	高速 GMLAN 串行数据 (-)
7	0.5 BN/D-BU (棕色/深蓝色)	1903	AAS 左前车轮速度传感器信号
8—9	—	—	未使用
10	0.5 BK/VT (黑色/紫红色)	883	低电平参考电压
11	0.5 RD/D-BU (红色/深蓝色)	882	右后车轮速度传感器信号
12	—	—	未使用
13	4 BK (黑色)	1450	搭铁
14	0.5 D-GN/BN (深绿色/棕色)	2087	组合式车辆惯性传感器电源电压
15—16	—	—	未使用
17	0.5 D-BU (深蓝色)	2500	高速 GMLAN 串行数据 (+)
18	0.5 WH (白色)	2501	高速 GMLAN 串行数据 (-)
19	—	—	未使用
20	0.5 WH (白色)	6106	高速 GMLAN 串行数据 (-)
21	0.5 D-BU (深蓝色)	6105	高速 GMLAN 串行数据 (+)
22—24	—	—	未使用
25	2.5 RD/D-GN (红色/深绿色)	1542	蓄电池正极电压
26	—	—	未使用
27	0.5 D-BU/WH (深蓝色/白色)	830	左前车轮速度传感器信号
28	0.5 BK/D-BU (黑色/深蓝色)	873	低电平参考电压